



Alignment System

Assembly Guide

Système d'alignement Guide d'assemblage

www.nudura.com | 866-468-6299

WARNING: CAREFULLY READ this Assembly Guide prior to use of the NUDURA Alignment System. All Gravity Pins provided for the scaffold brackets **must be securely installed** in position through the box channel as shown in the Assembly Guide before using the NUDURA Alignment System. Standard scaffolding requirements apply and are regulated by OSHA, WHMIS, OSHA and all other applicable governing state or provincial regulations, which require these pins to be installed prior to use. Be aware that any inappropriate installation of the Alignment System may lead to bodily harm. NUDURA expressly disclaims any liability for any misuse of, inappropriate assembly, or inappropriate installation of the Alignment System. Therefore, all users of the NUDURA Alignment System are responsible for review and application of applicable National, State, Provincial and/or local regulations for wind bracing and scaffolding as well as the adequate installation process of the system. NUDURA and the distributors or resellers of the NUDURA Alignment System shall not be held liable for any direct, indirect, general, special, incidental and/or consequential damages, including bodily harm, that may be suffered by any person due to the misuse or inappropriate assembly or installation of the NUDURA Alignment System.

Furthermore, the NUDURA Alignment System is designed to resist wind loads acting on the wall for prevailing wind speeds/pressures of up to 25 mph or 3.65psf (40 km/hr or 0.175 kPa). The scaffolding should be immediately vacated during wind speeds in excess of these parameters unless additional support is provided.

The NUDURA Alignment System shall be inspected prior to each use to detect inappropriate installation, potential metal fatigue or any other damage that may be detrimental to the performance of the system. Worn or damaged parts must be repaired or replaced as necessary.

MISE EN GARDE : PRIÈRE DE LIRE ATTENTIVEMENT ce guide d'assemblage avant d'utiliser le système d'alignement NUDURA. Toutes les broches de gravité fournies pour les supports de l'échafaud **doivent être bien fixées** en place à travers le montant de la structure tel qu'indiqué dans le guide d'assemblage avant d'utiliser le système d'alignement NUDURA. Les normes standard d'un échafaudage s'appliquent et sont réglementées par l'OSHA, SIMDUT et la Loi sur la santé et la sécurité au travail, ainsi que toute la réglementation des provinces ou des états, selon laquelle ces broches doivent être fixées avant usage. Sachez que toute installation inadéquate du système d'alignement constitue un risque de blessure. NUDURA ne peut être tenue responsable en cas d'usage impropre, d'assemblage inadéquat ou d'installation inadéquate du système d'alignement. Tous les utilisateurs du système d'alignement NUDURA doivent donc connaître et respecter la réglementation nationale, provinciale, locale et/ou des états relativement au contreventement et aux échafaudages, ainsi que le processus d'installation adéquate du système. NUDURA et les distributeurs ou revendeurs du système d'alignement NUDURA ne peuvent être tenus responsables des dommages directs, indirects, généraux, spéciaux et/ou accessoires, notamment les blessures que peut subir une personne suite à un usage impropre, un assemblage inadéquat ou une installation inadéquate du système d'alignement NUDURA.

En outre, le système d'alignement NUDURA est conçu pour résister aux charges du vent contre le mur jusqu'à une vitesse/force de 25 m/h ou 3,65 lb/pi² (40 km/h ou 0,175 kPa). L'échafaudage doit être immédiatement évacué lorsque la vitesse du vent est supérieure à ces paramètres à moins qu'un soutien supplémentaire soit fourni.

Le système d'alignement NUDURA doit être inspecté avant chaque utilisation afin de détecter toute installation inadéquate, fatigue potentielle du métal ou tout autre dommage susceptible de nuire au rendement du système. Les pièces usées ou endommagées doivent être réparées ou remplacées si nécessaire.



Building Has Evolved™

Alignment Assembly Guide
Guide d'assemblage de l'alignement

Diagram	PART NAME	PART NUMBER	NUMBER OF PIECES
A	Turnbuckle (Top and Bottom)	tbuk1	40
B	Base Plate	bplate	20
C	Catwalk Bracket	catbra	20
D	Guard Rail Post	grail	20
E	3/8" x 2 1/2" Lock Pin (9.5mm x 63.5mm)	lockpin	40
F	5/8" x 3" Bolt and Locking Nut (16mm x 76mm)	boltnut	20
G	1/2" (13mm) Gravity Pin	g-pins	40
H	8' (2.438m) Box Channel	cha8	20
H	10' (3.048m) Box Channel	cha10	20
H	12' (3.658m) Box Channel	cha12	20

*The bracing components are crated and include the following items (brac-I); Turnbuckles (assembled with foot plates), Catwalk Brackets, Guard Rail Posts, Lock Pins, and Gravity Pins. Box Channels are in a separate crate.

*Les composantes de contreventement sont emballées dans une caisse à claire-voie et comprennent les éléments suivants (brac-I) ; tendeurs (assemblés avec plaque d'assise), supports de passerelle, garde-corps, ergots d'arrêt et broches de gravité. Les montants de structure se trouvent dans une caisse à claire-voie distincte.

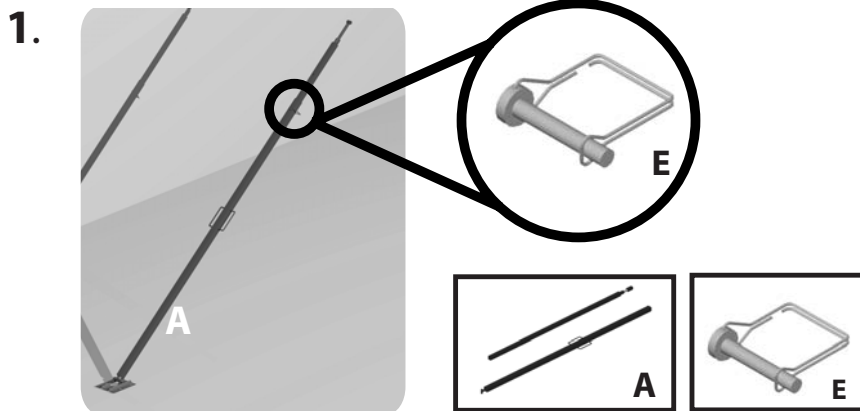
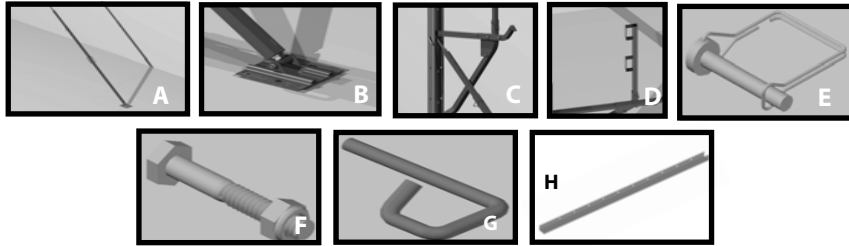

INSTALL LOCKPIN (E) AS SHOWN TO CONNECT TOP & BOTTOM TURNBUCKLE (A) COMPONENTS

POSER L'ERGOT (E) D'ARRÊT TEL QU'ILLUSTRÉ POUR RACCORDER LES COMPOSANTES DES TENDEURS (A) (HAUT ET BAS)

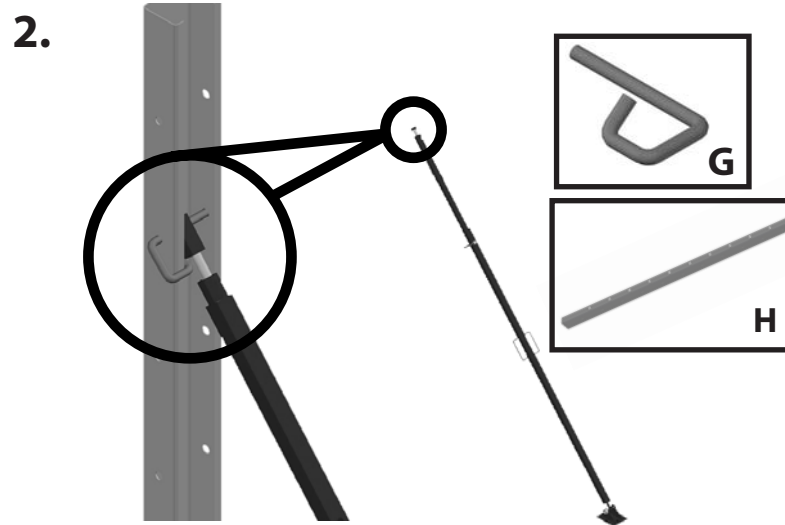

IMPORTANT - SECURELY INSERT GRAVITY PIN (G) THROUGH TURNBUCKLE (A) AS SHOWN

IMPORTANT - INSÉRER FERMEMENT LA BROCHE DE GRAVITÉ (G) À TRAVERS LE TENDEUR (A) TEL QU'ILLUSTRÉ

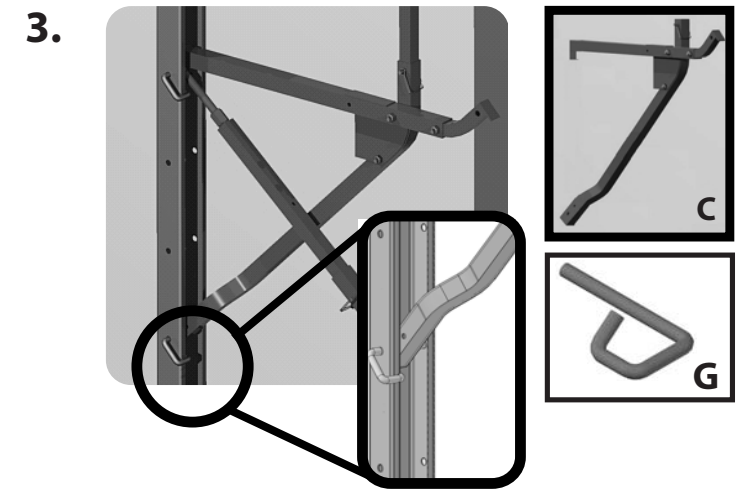

IMPORTANT - SECURELY INSERT LOWER GRAVITY PIN (G) INTO CATWALK BRACKET (C) AS SHOWN

IMPORTANT - INSÉRER FERMEMENT LA BROCHE DE GRAVITÉ (G) À TRAVERS LE SUPPORT DE PASSERELLE (C) TEL QU'ILLUSTRÉ

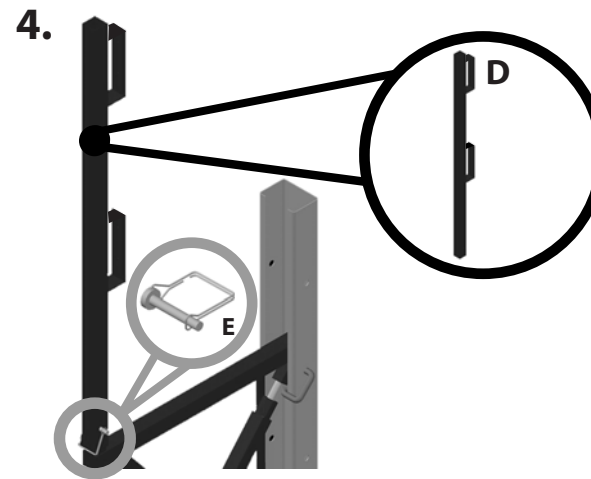

INSTALL LOCK PIN (E) TO CONNECT GUARD RAIL POST (D) TO CATWALK BRACKET

POSER L'ERGOT (E) D'ARRÊT DE FAÇON À RACCORDER LE GARDE-CORPS (D) AU SUPPORT DE PASSERELLE

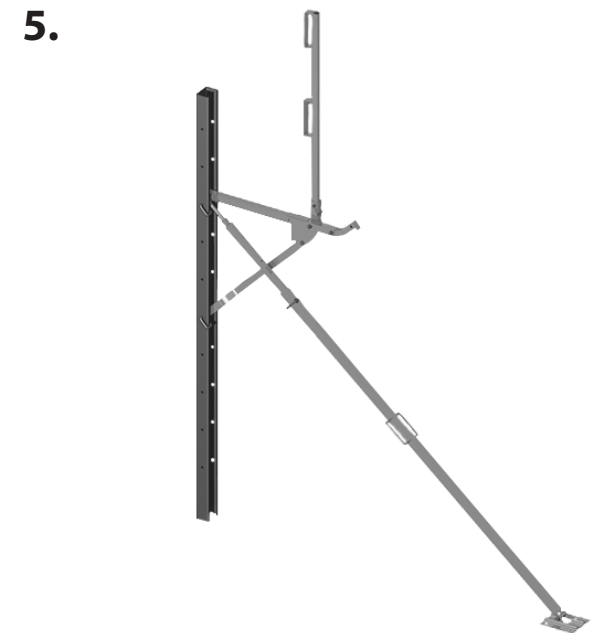

1.

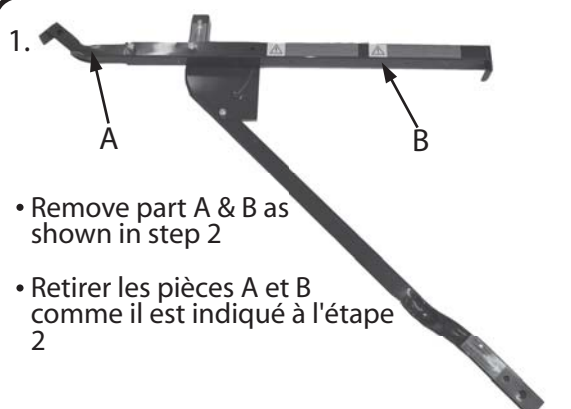

• Remove part A & B as shown in step 2

• Retirer les pièces A et B comme il est indiqué à l'étape 2

2.

• Remove both nuts to release parts A and B and use to reattach as shown in Steps 3 & 4

• Retirer les deux écrous pour libérer les pièces A et B, puis les utiliser pour la remise en place comme il est indiqué aux étapes 3 et 4

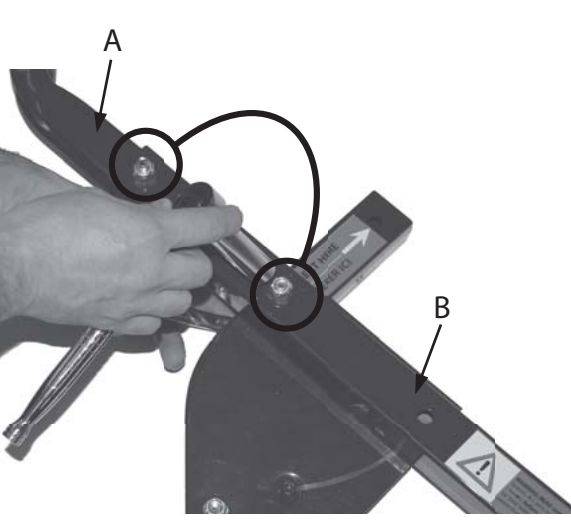

3.

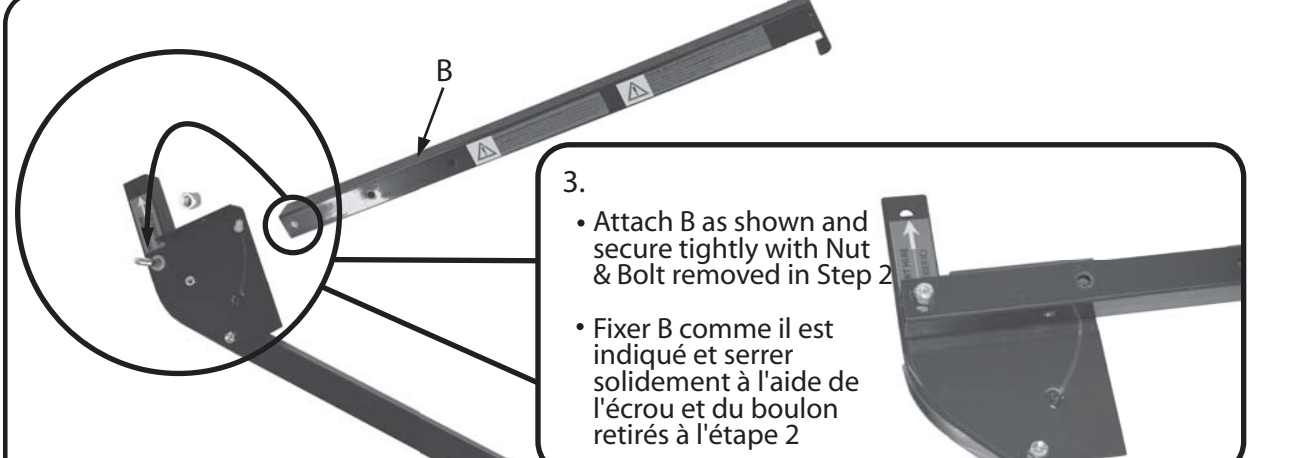

• Attach B as shown and secure tightly with Nut & Bolt removed in Step 2

• Fixer B comme il est indiqué et serrer solidement à l'aide de l'écrou et du boulon retirés à l'étape 2

4.



• Insert A as shown and secure tightly with Nut & Bolt removed in Step 2

• Insérer B comme il est indiqué et serrer solidement à l'aide de l'écrou et du boulon retirés à l'étape 2

5.



Please refer to Alignment Assembly Guide for complete Installation instructions of the NUDURA Alignment System

Veuillez consulter le guide d'assemblage de l'alignement pour l'ensemble des directives d'installation du système d'alignement NUDURA